



**DUR-F30 | BRANDSCHUTZDECKE**

**DUR-F30 | FIRE RESISTANT CEILING**

***DUR-F30 | PLAFOND RESISTANT AU FEU***



**ALLGEMEINES**

dur-F30-Brandschutzdecken stellen geprüfte Systemlösungen für praktisch alle Anforderungen an den vorbeugenden Brandschutz dar. Bedingt durch die ständig steigenden Anforderungen an den Brandschutz werden die dur-F30-Brandschutzdecken laufend weiterentwickelt und durch neue Systeme ergänzt.

Selbstverständlich bieten wir Ihnen auch die Entwicklung von Sonderlösungen an, bei denen wir Ihnen für die dann notwendige Beantragung der Zustimmung im Einzelfall behilflich sein können.

Die dur-F30-Brandschutzdecken wurden auf der Grundlage der DIN 4102 „Brandverhalten von Baustoffen und Bauteilen“ geprüft.

Die brandschutztechnischen Eigenschaften der dur-F30-Brandschutzdecken sind mit dem „Allgemeinen bauaufsichtlichen Prüfzeugnis“ [ABP] P-MPA-E-01-008 des Materialprüfungsamtes Nordrhein-Westfalen nachgewiesen.

**VORTEILE UNSERER BRANDSCHUTZDECKEN**

- Hohe Ästhetik und Funktionalität
- Hervorragende Akustikeigenschaften
- Kombinierbar mit Leuchten von durlum
- Keine Geruchsaufnahme
- Reinigungsfreundliche Oberfläche
- Schmutzabweisend
- Große Stabilität
- Einfache Montage
- Deckenhohlraum leicht zugänglich
- Unempfindlich durch widerstandsfähige Pulverbeschichtung
- Lange Lebensdauer ohne Qualitätsverlust
- Integration von Warnmeldern und Sprinklern
- Lager- und Verriegelungstanzung in Randtragekonstruktion
- Deckenelemente bis 800mm Breite
- Perforationen bis zu einem freien Querschnitt von 30%
- Entwicklungen von Sonderlösungen
- Innovationen:
  - Zentrale Entriegelung
  - Sichtflächenbedienung
  - Fluchtwegtunnel
  - Absenk- und horizontal verschiebbares System
  - Streckgitterdecke in F30-Ausführung
  - JVA-taugliche Systeme

**GENERAL**

dur-F30 fire resistant ceilings are a tested system solution for practically all preventive fire-protection requirements. Because the demands made of fire-protection systems are continually increasing, dur-F30 fire resistant ceilings are subject to continuous development and the addition of new models to the range.

Naturally, we can also develop special solutions for which we will also assist you in applying for the necessary approvals in specific cases.

dur-F30 fire resistant ceilings have been tested on the basis of DIN 4102 "Fire behaviour of building materials and elements".

Evidence of the fire-protection properties of dur-F30 fire resistant ceilings is provided in General Construction Approval Certificate [ABP] P-MPA-E-01-008 issued by the Material Testing Office for North Rhine-Westphalia.

**ADVANTAGES OF OUR FIRE RESISTANT CEILINGS**

- Excellent aesthetics and functionality
- Outstanding acoustic properties
- Can be combined with durlum lights
- Do not absorb odours
- Easy-to-clean surface
- Resist soiling
- Great stability
- Simple installation
- Easy access to hollow space
- Highly resistant powder-coating
- Long life without loss of quality
- Integration of warning devices and sprinklers
- Positioning and retention features formed in panel edges
- Ceiling elements up to 800mm wide
- Perforations possible for a free cross-section of up to 30%
- Development of special solutions
- Innovations:
  - Central unlatching
  - Operation from visible surface
  - Escape tunnel
  - Lowerable and horizontally slideable system
  - Expanded metal ceilings in F30 version
  - Systems available for prisons

**GENERALITES**

Les plafonds résistant au feu constituent des solutions préfabriquées éprouvées pour répondre à pratiquement toutes les exigences de la protection incendie préventive. En raison des exigences croissantes en matière de protection incendie, les plafonds résistant au feu dur-F30 sont développés en permanence et complétés par de nouveaux systèmes.

Naturellement, nous vous proposons également le développement de solutions spéciales pour lesquelles nous pourrions vous être utiles lors de la demande d'autorisation pour cas isolé.

Les plafonds résistant au feu dur-F30 ont été testés sur la base de la norme DIN 4102 «Comportement au feu de matériaux de construction et d'éléments de construction».

Les caractéristiques techniques résistant au feu des plafonds résistant au feu dur-F30 sont justifiées par le «Certificat d'essai général officiel» [ABP] P-MPA-E-01-008 du service d'essai des matériaux de Rhénanie-Palatinat.

**AVANTAGES DE NOS PLAFONDS RESISTANT AU FEU**

- Esthétique et fonctionnalité élevées
- Propriétés acoustiques supérieures
- Combinables avec les luminaires durlum
- N'absorbent pas les odeurs
- Surface facile à nettoyer
- Anti salissants
- Grande stabilité
- Montage facile
- Insensibles grâce au revêtement par poudre résistant
- Durée de vie élevée sans perte de qualité
- Intégration de détecteurs avertisseurs et de gicleurs d'incendie
- Découpe pour stockage et verrouillage dans la structure porteuse de rive
- Éléments de plafond jusqu'à 800mm de largeur
- Perforations jusqu'à une section de 30%
- Développement de solutions spéciales
- Innovations:
  - Déverrouillage central
  - Commande surface apparente
  - Tunnels de secours
  - Système abaissable et coulissant horizontalement
  - Plafond en métal déployé en exécution F30
  - Systèmes adaptés aux établissements pénitenciers



Außenstelle Erwitte • Auf den Thränen 2 • 59597 Erwitte • Telefon (02943) 897-0 • Telefax (02943) 897 33 • E-Mail: erwitte@mpanrw.de

## Allgemeines Bauaufsichtliches Prüfzeugnis

**Prüfzeugnis Nummer:**

**P-MPA-E-01-008**

**Gegenstand:**

Unterdecken-Konstruktion  
"dur-F30-Metaldecke" selbständig  
der Feuerwiderstandsklasse F 30  
(geprüft nach DIN 4102-2: 1977-09)

**Antragsteller:**

durlum-Leuchten GmbH  
Decke Licht Raum  
An der Wiese 5  
  
D-79650 Schopfheim

**Ausstellungsdatum:**

20.03.2007

**Geltungsdauer bis:**

19.03.2012

Dieses Allgemeine Bauaufsichtliche Prüfzeugnis ersetzt das Allgemeine Bauaufsichtliche Prüfzeugnis Nr. P-MPA-E-01-008 vom 01.08.2001.

Aufgrund dieses Allgemeinen Bauaufsichtlichen Prüfzeugnisses ist die obengenannte Bauart im Sinne der Landesbauordnung anwendbar.

Dieses Allgemeine Bauaufsichtliche Prüfzeugnis umfasst 19 Seiten und 2 Anlagen.

## RAUCHDICHT

Es sind uns hierzu keine Normvorschriften in Deutschland für Decken bekannt. Der Begriff wird im Allgemeinen bei Türen verwendet und hat folgende Definition:

### Dicht oder dichtschießend:

„Als dicht oder dichtschießende Türen werden i.d.R. Türen mit einem einschlagenden oder gefälzten, vollwandigen Türblatt und einer mindestens dreiseitig umlaufenden Dichtung bezeichnet. [...] Eine Prüfung solcher Türen ist nicht notwendig und wird baurechtlich nicht verlangt. Je nach Auslegung der Landesbauordnung durch Verwaltungsvorschriften bestehen ähnliche Definitionen.“ [Zitat: [www.fischler.de/produkte/rauch/hom-begriffe.htm](http://www.fischler.de/produkte/rauch/hom-begriffe.htm)]

Das Problem des rauchdichten Deckenabschlusses von abgehängten Decken zum Deckenhohlraum gewinnt immer größere Bedeutung, sowohl zum Schutz gegen sich im Deckenhohlraum ausbreitenden Rauch als auch zur Verhinderung von Rauchausbreitung vom Raum zum Deckenhohlraum. Da hier derzeit keine allgemein gültigen Bestimmungen vorhanden sind, muss jeder Fall separat behandelt werden.

durlum hat Lösungen entwickelt, die analog zur Tür einen „Falz“ ausbilden und als dicht gelten können. Geeignet für solche Konstruktionen sind die Deckensysteme S4, S5 und S6. Sprechen Sie uns gezielt an. Wir erarbeiten zusammen mit Ihnen die Lösung Ihres Problems.

## RAUCHABZUGSÖFFNUNGEN

Neben der Rauchdichtigkeit müssen oft auch Rauchabzugsöffnungen angeordnet werden. Es gibt die Möglichkeit, den Öffnungsausschnitt über eine spezielle Perforation, über Abluftgitter oder über sich automatisch öffnende Klappen zu realisieren. Letztere können z.B. an Rauchmelder angeschlossen werden, welche den Öffnungsmechanismus auslösen. Die Einheitlichkeit des Erscheinungsbildes aber auch sehr große Öffnungsquerschnitte sind hier möglich. Sprechen Sie uns gezielt an.

## SMOKE SEALING

We know of no German standard that covers this subject for ceilings. The term generally applies to doors and is defined as follows:

### Smoke-tight doors:

“Doors described as smoke-tight are, as a rule, single-leaf or folding doors without perforations and with a complete seal on at least three sides. [...] There are no established tests for such doors and testing is not called for by the construction approval authorities. Depending on interpretation by the local construction approval authorities in Germany, similar definitions have been incorporated in their regulations.” [Translated quotation from: [www.fischler.de/produkte/rauch/hom-begriffe.htm](http://www.fischler.de/produkte/rauch/hom-begriffe.htm)]

The problem of making a suspended ceiling smoke-tight to the hollow space is becoming ever more important, both to protect against the spread of smoke in the hollow space, and also to prevent smoke spreading from the room to the hollow space. Because there are no current, valid regulations here, each case must be evaluated separately.

durlum has developed solutions in which a sealing face is formed, analogous to a door in its frame. The ceiling systems S4, S5 and S6 are suitable for such designs. Call us to discuss your needs. We will work with you to find the solution to your problem.

## SMOKE EXTRACTION OPENINGS

Besides smoke sealing, smoke extraction openings are often required. There are several ways of doing this, for example, using a special perforation to create an opening, by means of an extraction grille, or with a flap that opens automatically. The latter can be connected to a smoke detector, which activates the opening mechanism. A uniform appearance, but also very large extraction cross-sections can be achieved. Call us to discuss your needs.

## ETANCHE A LA FUMEE

A notre connaissance, il n'y a pas de spécifications de normalisation concernant les plafonds à ce sujet en Allemagne. Le terme s'utilise en général pour les portes et à la définition suivante:

### Étanche ou fermant hermétiquement:

«L'on appelle en général portes étanches ou fermant hermétiquement des portes ayant un vantail plein gondé ou à feuillure et un joint d'étanchéité périphérique sur au moins trois côtés. [...] Il n'est pas nécessaire de soumettre de telles portes à des essais et ceux-ci ne sont pas exigés par la législation en matière de construction. D'autres réglementations applicables à la construction donnent des définitions similaires» [citation: [www.fischler.de/produkte/rauch/hom-begriffe.htm](http://www.fischler.de/produkte/rauch/hom-begriffe.htm)].

Le problème de l'étanchéité à la fumée entre les extrémités des plafonds suspendus et le plénum devient de plus en plus important, à la fois en ce qui concerne la protection contre la fumée se propageant dans le plénum et pour empêcher la propagation de la fumée du local dans le plénum. Comme il n'existe pas actuellement de dispositions générales à ce sujet, il est nécessaire de traiter chaque cas séparément.

durlum a élaboré des solutions formant, comme pour les portes, une «feuillure» et pouvant être considérées comme étanches. Les systèmes de plafond S4, S5 et S6 sont adaptés à de telles constructions. Consultez-nous à ce sujet. Nous élaborerons avec vous la solution de votre problème.

## OUVERTURES D'EVACUATION DES FUMEEES

Il est souvent nécessaire, en plus de l'étanchéité à la fumée, d'installer des ouvertures d'évacuation des fumées. Il est possible de réaliser la découpe des ouvertures par une perforation spéciale par des grilles d'évacuation ou des clapets à ouverture automatique. Ces derniers peuvent p. ex. être raccordés à des détecteurs de fumée déclenchant le mécanisme d'ouverture. Il est ici possible d'obtenir un aspect uniforme ainsi que des ouvertures de grande section. Veuillez nous consulter.



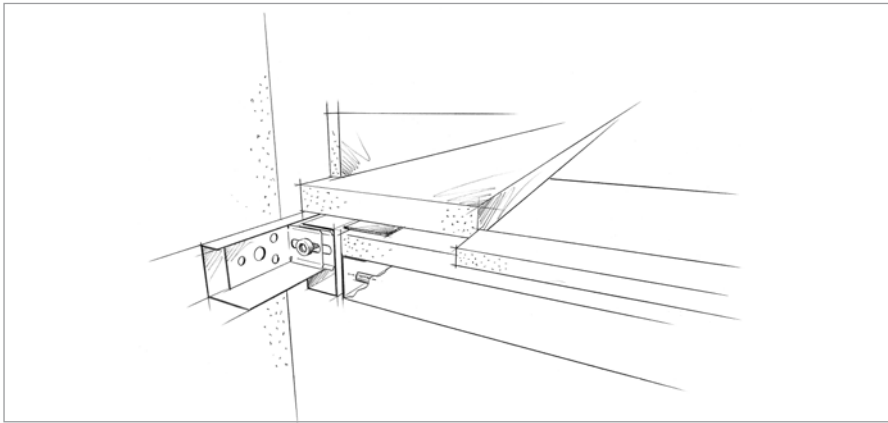

### Flursystem dur-F30-310.10

Elemente abklappbar im Fenstereffekt, Standardprofil, mit Längsfugenabdeckung

### Corridor system dur-F30-310.10

Elements hinged at alternate edges, standard profile with covered longitudinal joints

### Système pour les circulations dur-F30-310.10

Éléments basculables en effet de fenêtre, profilé standard, avec recouvrement de joint longitudinal

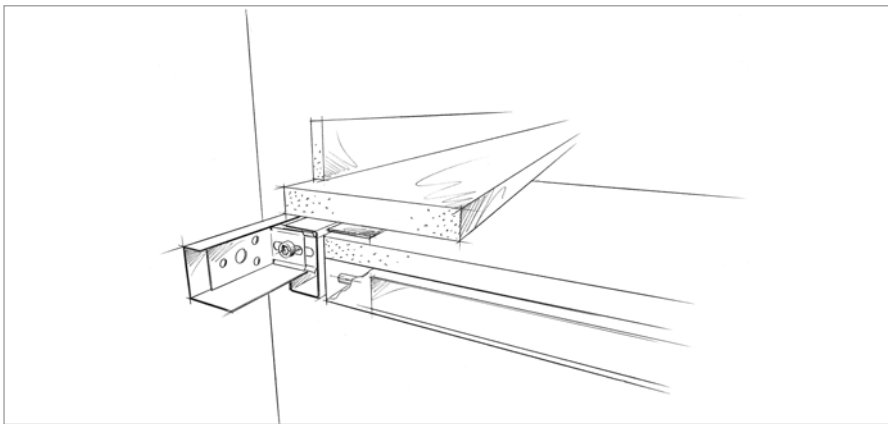

### Flursystem dur-F30-311.10

Elemente abklappbar im Fenstereffekt, Standardprofil, mit Längsfugenabdichtung

### Corridor system dur-F30-311.10

Elements hinged at alternate edges, standard profile with sealed longitudinal joints

### Système pour les circulations dur-F30-311.10

Éléments basculables en effet de fenêtre, profilé standard, avec garnissage de joint longitudinal

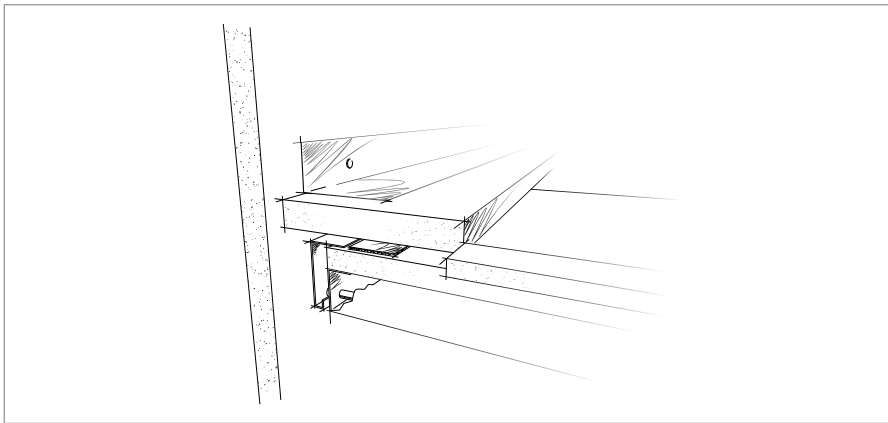

### Flursystem dur-F30-310.30

Elemente abklapp- und verschiebbar, Hakenprofil, mit Längsfugenabdeckung

### Corridor system dur-F30-310.30

Elements hinged and slideable, standard profile with covered longitudinal joints

### Système pour les circulations dur-F30-310.30

Éléments basculables et coulissants, profilé à crochet, avec recouvrement de joint longitudinal

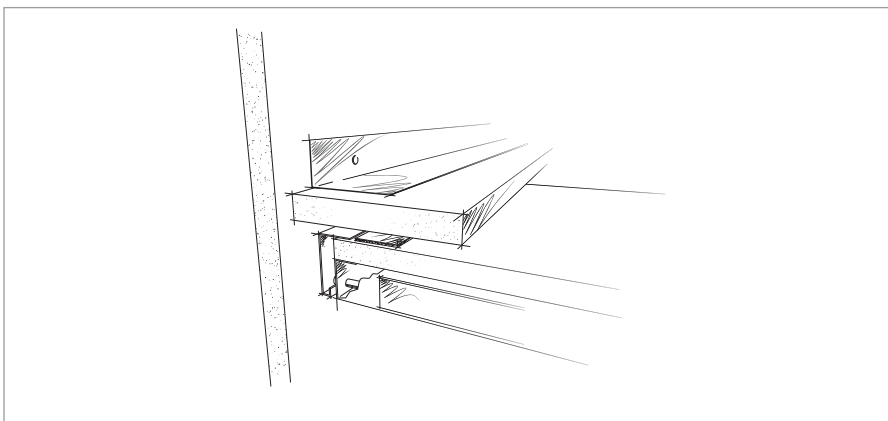

### Flursystem dur-F30-311.30

Elemente abklapp- und verschiebbar im Fenstereffekt, Hakenprofil, mit Längsfugenabdichtung

### Corridor system dur-F30-311.30

Elements hinged at alternate edges and slideable, hook profile with sealed longitudinal joints

### Système pour les circulations dur-F30-311.30

Éléments basculables et coulissants en effet de fenêtre, profilé à crochet avec garnissage de joint longitudinal

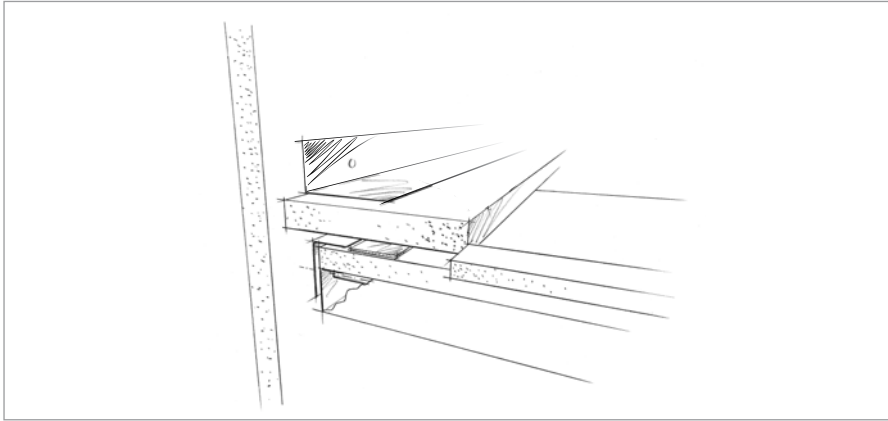

**Flursystem dur-F30-310.20**

Elemente abklappbar, Winkelprofil, mit Längsfugenabdeckung

**Corridor system dur-F30-310.20**

Elements hinged, angle profile with covered longitudinal joints

**Système pour les circulations dur-F30-310.20**

Éléments basculables, cornière, avec recouvrement de joint longitudinal

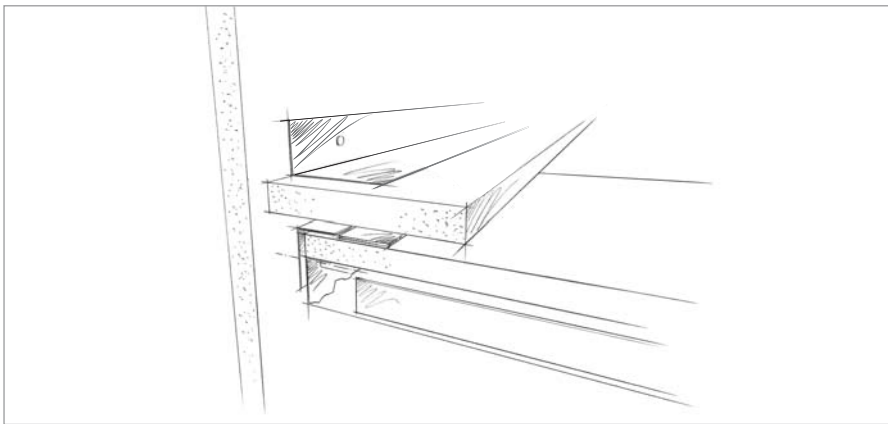

**Flursystem dur-F30-311.20**

Elemente abklappbar, Winkelprofil, mit Längsfugenabdichtung

**Corridor system dur-F30-311.20**

Elements hinged, angle profile with sealed longitudinal joints

**Système pour les circulations dur-F30-311.20**

Éléments basculables, cornière, avec garnissage de joint longitudinal

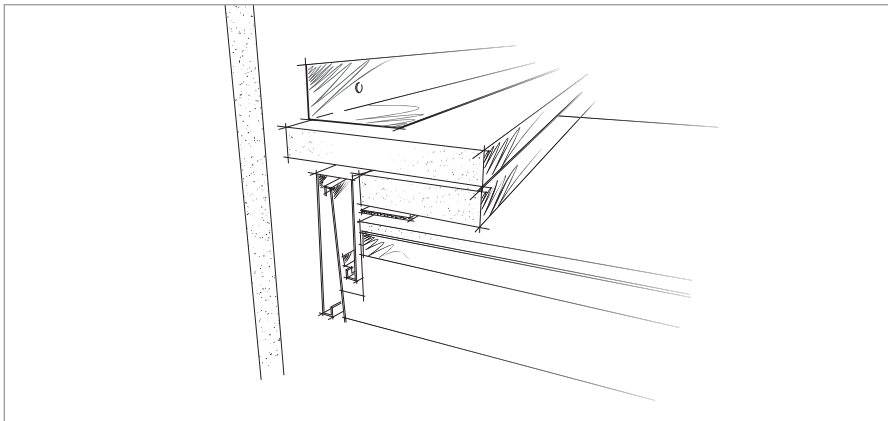

**Flursystem dur-F30-321.40**

Elemente absenk- und verschiebbar, Doppelhakenprofil, mit Längsfugenabdichtung

**Corridor system dur-F30-321.40**

Elements lowerable and slideable, double-hook profile with sealed longitudinal joints

**Système pour les circulations dur-F30-321.40**

Éléments abaissables et coulissants, profilé à double crochet, avec garnissage de joint longitudinal

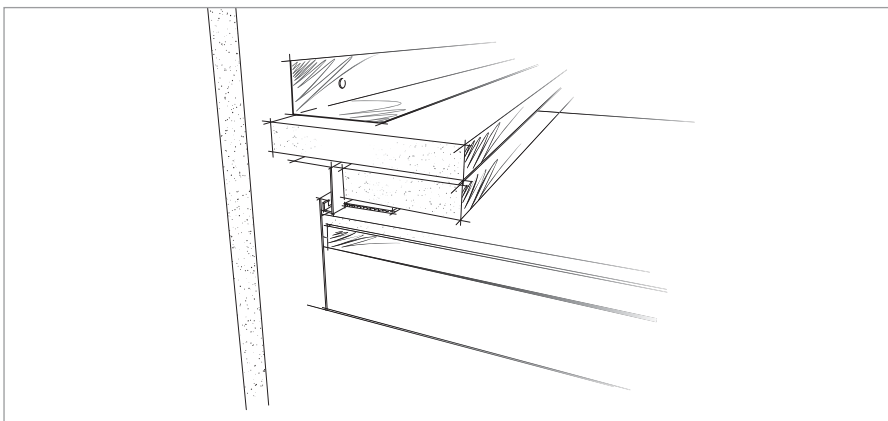

**Flursystem dur-F30-351.30**

Elemente eingehängt, abnehmbar, Hakenprofil, mit Längsfugenabdichtung

**Corridor system dur-F30-351.30**

Lay-in elements, removable, hook profile with sealed longitudinal joints

**Système pour les circulations dur-F30-351.30**

Éléments suspendus, amovibles, profilé à crochet, avec garnissage de joint longitudinal



## F30 Fluchtwegtunnel

F30 Escape Tunnel

*F30 Tunnel de secours*

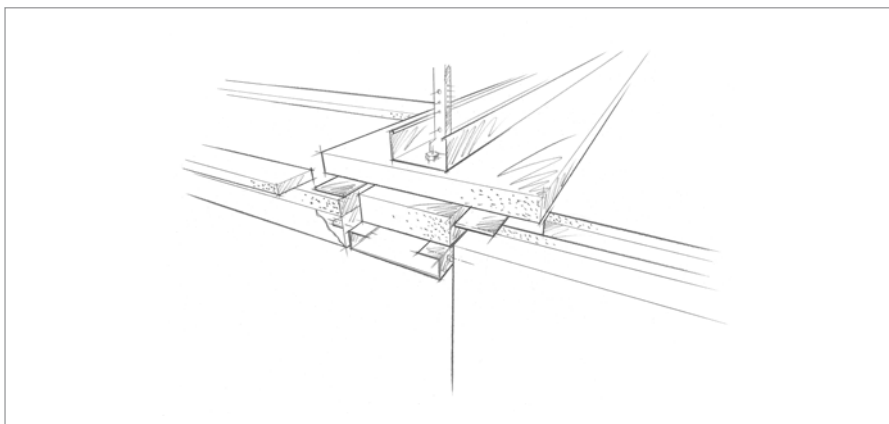

## Raumsystem dur-F30-330.10

Elemente abklappbar, Standardprofil, mit Längsfugenabdeckung

## Room system dur-F30-330.10

Elements hinged, standard profile with covered longitudinal joints

## Système pour salles dur-F30-330.10

Éléments basculables, profilé standard, avec recouvrement de joint longitudinal

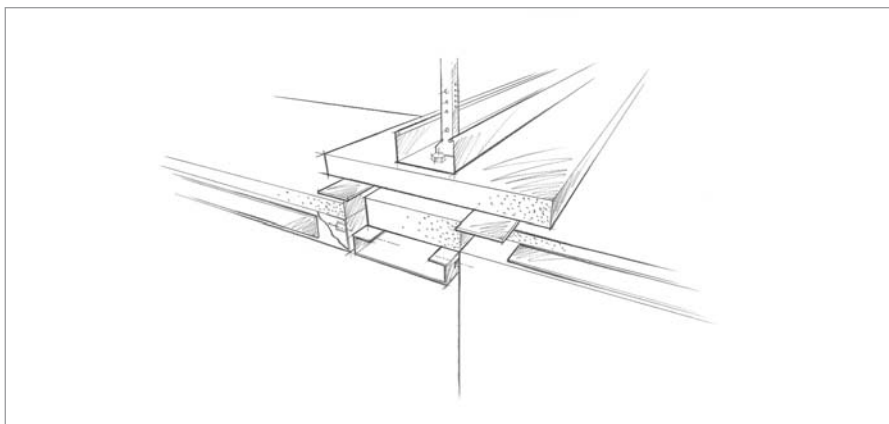

## Raumsystem dur-F30-331.10

Elemente abklappbar, Standardprofil, mit Längsfugenabdichtung

## Room system dur-F30-331.10

Elements hinged, standard profile with sealed longitudinal joints

## Système pour salles dur-F30-331.10

Éléments basculables, profilé standard, avec garnissage de joint longitudinal

Weitere Informationen finden Sie in unserem „dur-F30 Brandschutzdecken“ Katalog oder unter [www.durlum.com](http://www.durlum.com).

For further information, please see our catalogue "dur-F30 Fire resistant Ceilings" or [www.durlum.com](http://www.durlum.com).

*Pour plus d'informations, consultez notre catalogue «Plafonds résistant au feu dur-F30» ou notre site [www.durlum.com](http://www.durlum.com).*

